

Link do produktu: <https://silnikidorolet.eu/silnik-do-rolet-mobilus-m35-m-1314-p-10.html>

Silnik do rolet MOBILUS M35 M 13/14



MECHANICZNE

PRZEWODOWE

Cena brutto	194,00 zł
Cena netto	157,72 zł
Dostępność	Dostępny
Czas wysyłki	4 dni
Numer katalogowy	PICO.003
Kod producenta	PICO.003
Sposób komunikacji	nie dotyczy
Moc	155 W
Ø(Fi) rury nawojowej	Ø(Fi) 40
Moment obrotowy	13 Nm
Prędkość	14 obr./min
Sterowanie	Przewodowe
Długość	570 mm
Średnica korpusu silnika	35 mm
Pobór prądu	0,7 A
Krańcówka	Mechaniczna
Detekcja przeszkód	BRAK
ilość cykli	S2 4 min
Stopień ochrony	IP 44
Dedykowany do	rolet zewnętrznych
Dodatkowe informacje	.
Ręczny ruch awaryjny	NIE
Zasilanie	230V/50Hz

Opis produktu



Napęd do rolet **Mobilus M35 M 13/14**

Wszystkie modele silników M35 M wyprodukowane zostały z najwyższą starannością, tak aby każdy użytkownik był w pełni usatysfakcjonowany z użytkowania silników Mobilus.

Do Jednych z najistotniejszych cech produktu należy wysoka kultura pracy oraz bezawaryjność. Napędy posiadają wbudowany mechaniczny wyłącznik krańcowy. Ten silnik gwarantuje niezawodne sterowanie roletami, dzięki precyzyjnemu mechanizmowi. Możliwość zdalnego sterowania za pomocą dedykowanej aplikacji mobilnej daje użytkownikowi pełną kontrolę nad roletami, niezależnie od miejsca pobytu.

Jedną z kluczowych cech produktu jest jego moment obrotowy wynoszący 10 Nm. Dzięki temu napęd jest w stanie skutecznie zwiąć rury o średnicy Φ 40, zapewniając niezawodność i stabilność połączeń. Dodatkowo, liczba obrotów wynosząca 14 obr./min. umożliwia szybkie i sprawne wykonywanie zadań.

MOBILUS M35 M 10/14 został zaprojektowany z myślą o łatwości obsługi. Sterowany jest przewodowo, co pozwala operatorowi na precyzyjne kontrolowanie narzędzia podczas pracy. Dodatkowo, narzędzie wyposażone jest w krańcówkę mechaniczną, która automatycznie zatrzymuje obroty w momencie osiągnięcia żądanego momentu skręcania. Dzięki temu zapobiega się nadmiernemu naprężeniu połączeń, co wpływa na trwałość i niezawodność konstrukcji.

Warto również wspomnieć, że MOBILUS M35 M 10/14 może być zintegrowany z centralą Mobilus Cosmo GTW. Jeśli podłączymy urządzenie zwane Mobilus Cosmo C-MR do napędów, otworzy się wiele nowych możliwości. Integracja z centralą pozwala na zdalne monitorowanie i sterowanie narzędziem, co zwiększa wygodę i kontrolę nad procesem skręcania. Dodatkowo, system centrali Mobilus Cosmo GTW oferuje funkcje raportowania i analizy danych, umożliwiając optymalizację procesów oraz identyfikację ewentualnych problemów.

Wymiary

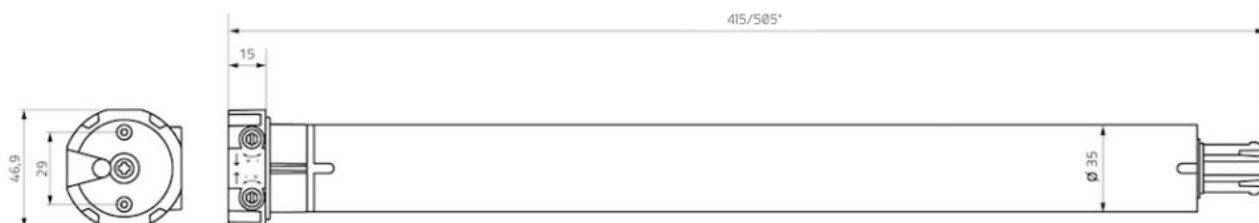

Akcesoria

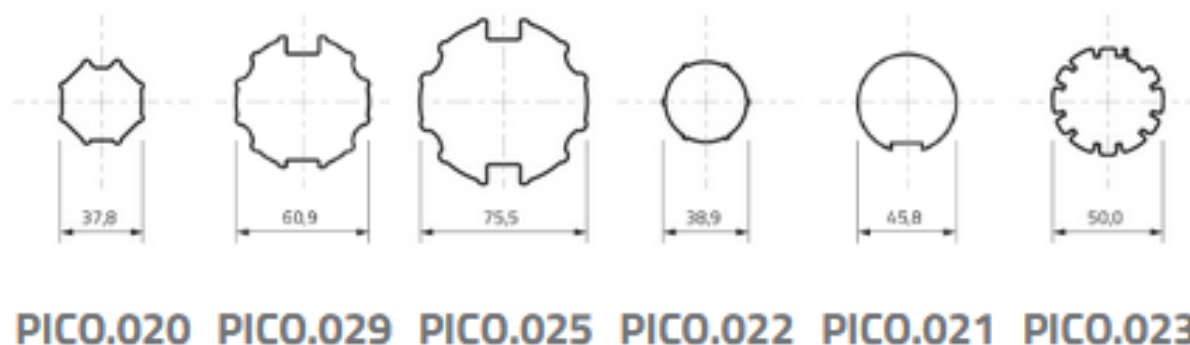

- PICO.020** Zabierak i adapter do rury ośmiokątnej 40 mm do serii Mobilus M35 [KLIKNIJ, I PRZEJDŹ DO PRODUKTU](#)
- PICO.022** Zabierak i adapter fi 42 mm do serii Mobilus M35 [KLIKNIJ, I PRZEJDŹ](#)
- PICO.023** Zabierak i adapter fi 55 mm do serii Mobilus M35 [KLIKNIJ, I PRZEJDŹ](#)
- PICO.021** Zabierak i adapter fi 50 mm do serii Mobilus M35 [KLIKNIJ, I PRZEJDŹ](#)
- PICO.025** Zabierak i adapter fi 78 mm do serii Mobilus M35 [KLIKNIJ, I PRZEJDŹ](#)
- PICO.029** Zabierak i adapter do rury okrągłej fi 63 mm (bez odsadzenia) do serii Mobilus M35 [KLIKNIJ, I PRZEJDŹ](#)

Do pobrania (instrukcja)

Instrukcja do silników Mobilus z serii M [Kliknij i pobierz](#)
Silniki rurowe [Kliknij i pobierz](#)

Produkt posiada dodatkowe opcje:

Adapter i zabierak: Fi 40 (ośmiokątny) , bez zabieraka i adaptera

Uchwyt: Tak - wybieram uchwyt standardowy , Nie potrzebuję uchwytu

Jak zamontować silnik do rolety ?

1